

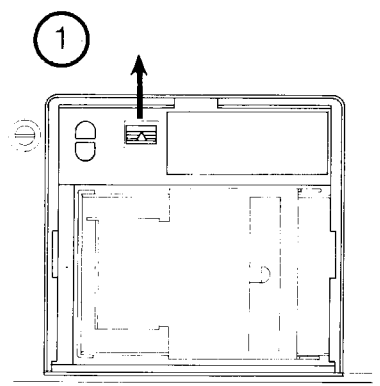

diasystem

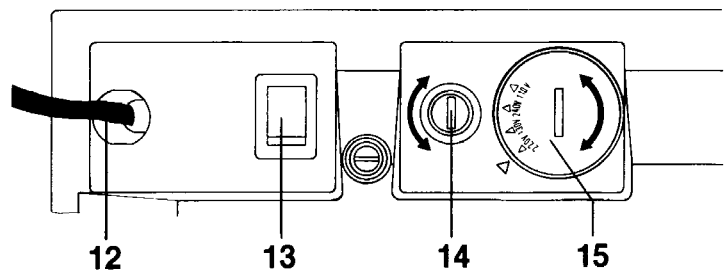

2A

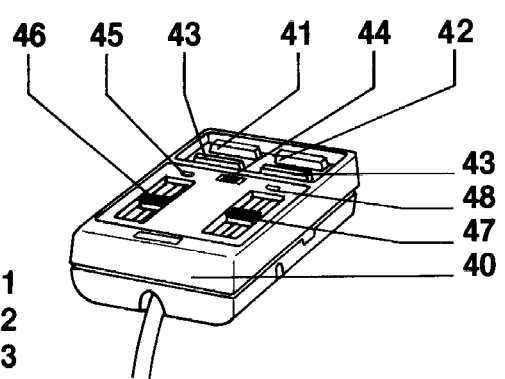
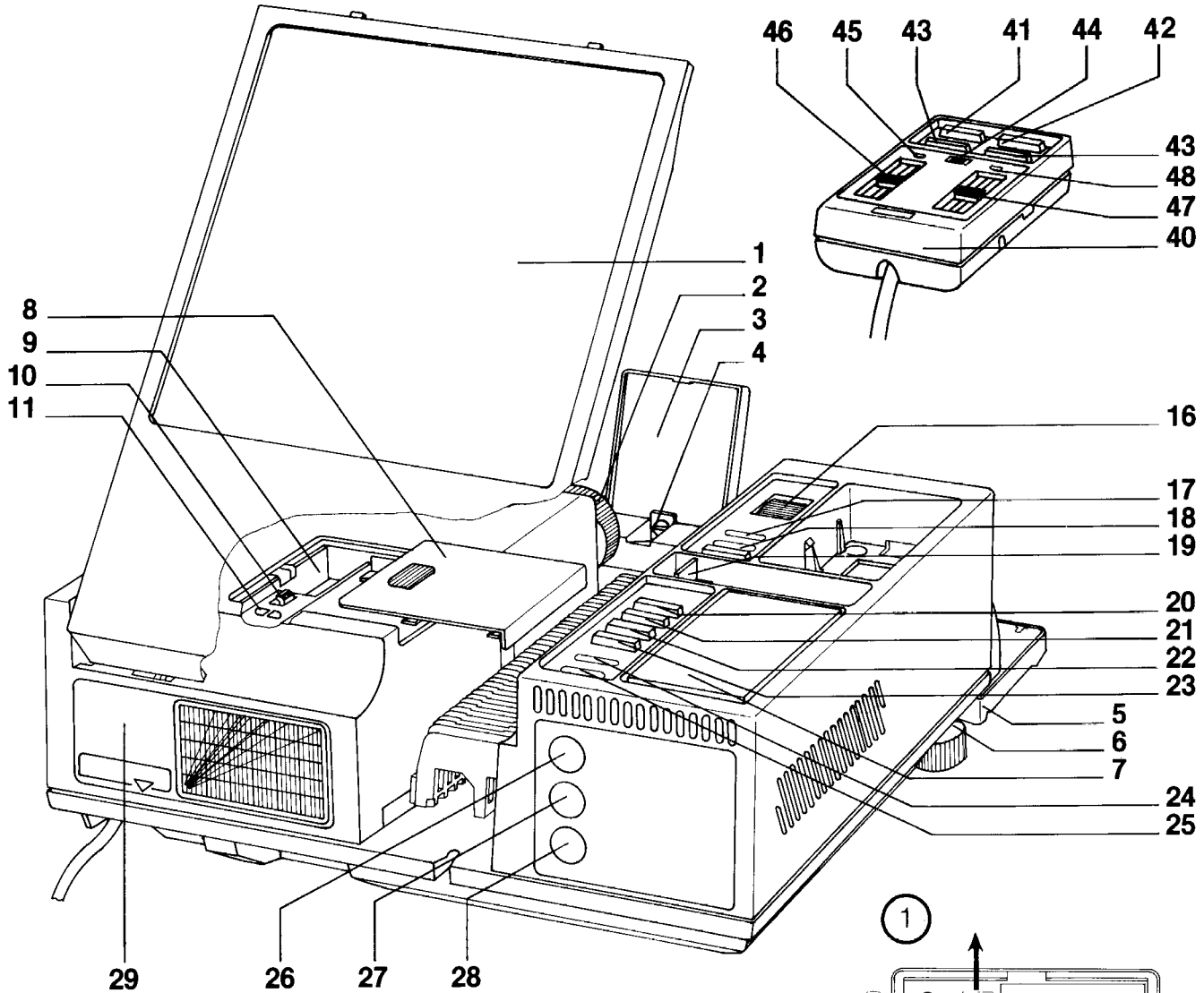
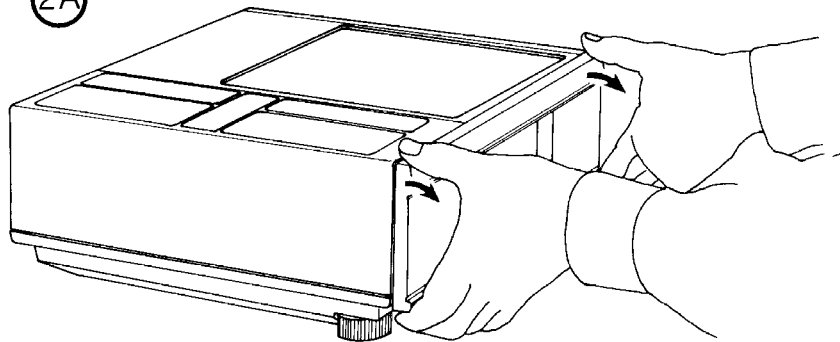

2B

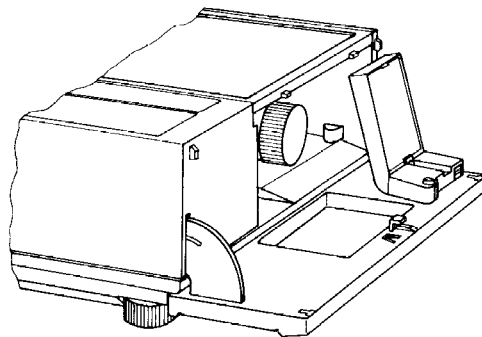

2D

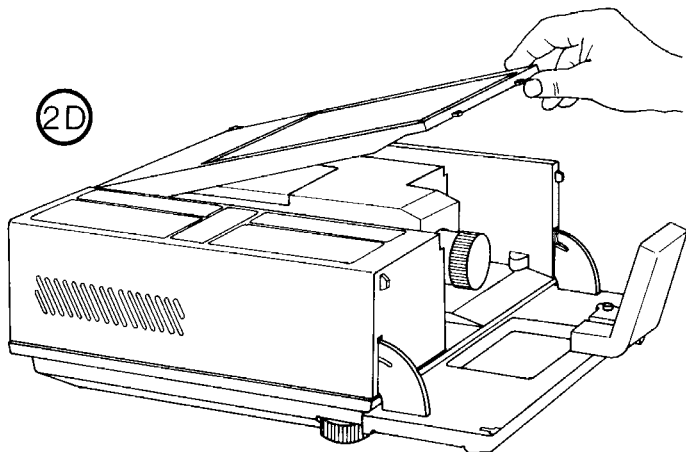

2C

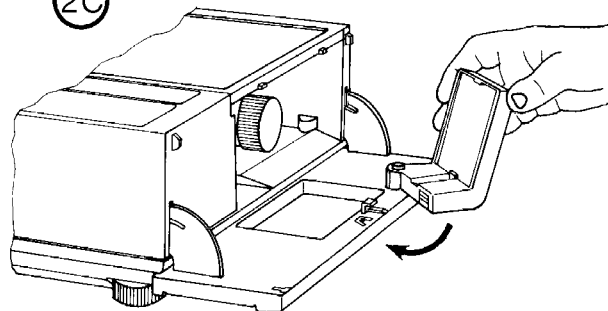

2E

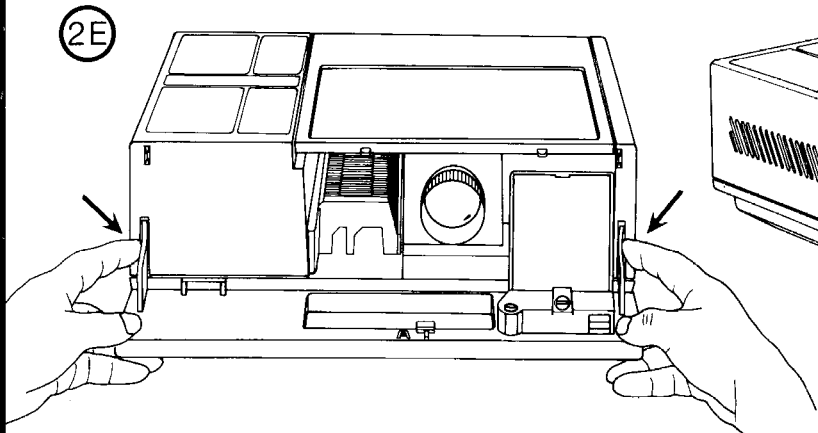

2F

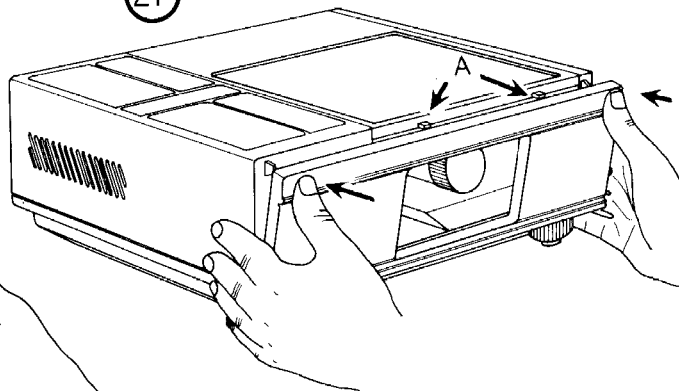

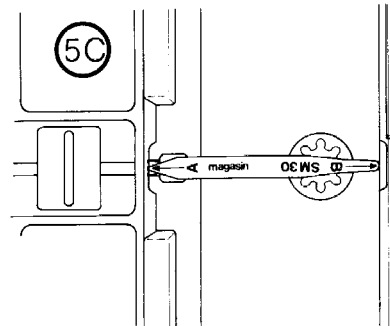
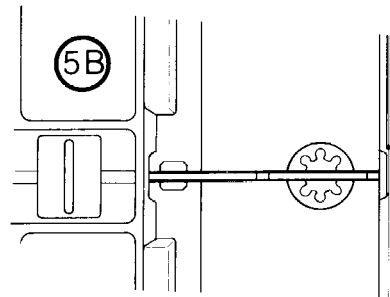
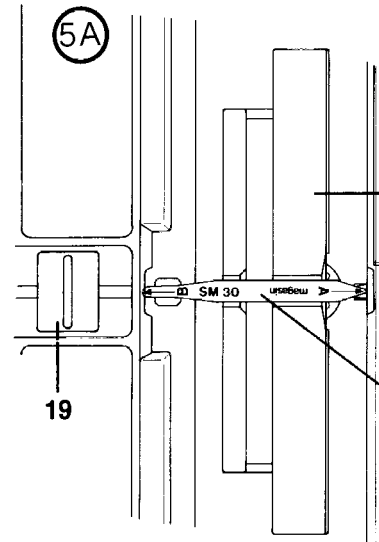
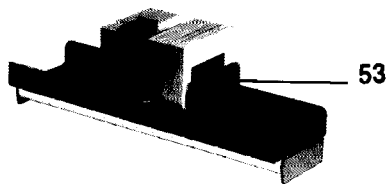
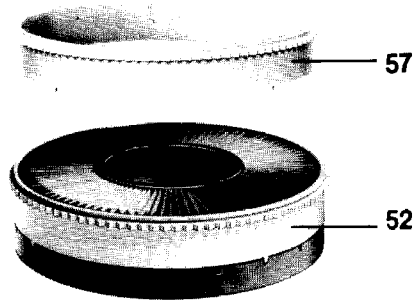
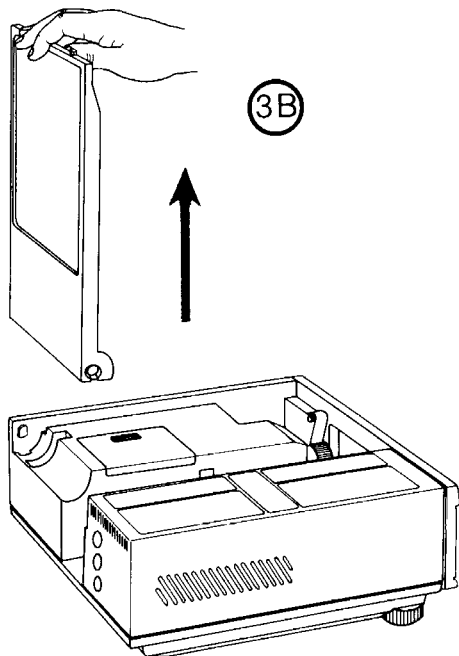
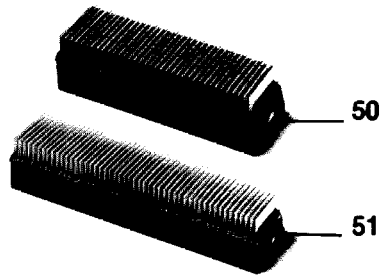
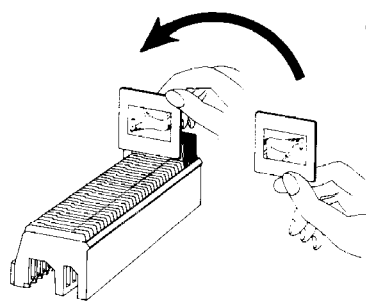
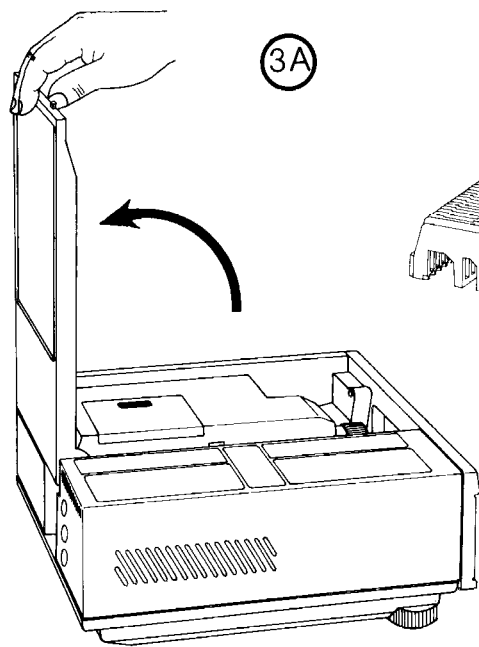

DIASYSTEM

2100 2200

1	Ecran de rétroprojection DIASYSTEM	●	●
2	Objectif de projection	●	●
3	Miroir pivotant de rétroprojection	●	●
4	Vis de réglage du miroir	●	●
5	Face avant rabattable, porte miroir	●	●
6	Pieds de réglage de l'appareil	●	●
7	Table lumineuse double format	●	●
8	Trappe d'accès lampe, condenseur	●	●
9	Logement pour lampe de rechange	●	●
10	Levier de réarmement du disjoncteur	●	●
11	Logement pour fusibles (110/130 et rechange)	●	●
12	Cordon d'alimentation secteur	●	●
13	Interrupteur Marche-Arrêt	●	●
14	Fusible de protection secteur	●	●
15	Sélecteur de tensions secteur	●	●
16	Molette de mise au point	●	●
17	Témoins de correction autofocus	●	●
18	Arrêt - Marche de l'autofocus	●	●
19	Poussoir de diapositive	●	●
20	Marche - Arrêt table lumineuse	●	●
21	Touche "Tops" 1000 hz (synchro)	●	●
22	Touche Marche - Arrêt (synchro)	●	●
23	Touche enregistrement-lecture (synchro)	●	●
24	Témoin lecture (synchro)	●	●
25	Témoin enregistrement (synchro)	●	●
26	Prise DIN ampli	●	●
27	Prise DIN magnétophone	●	●
28	Prise DIN "accessoires de télécommande"	●	●
29	Diagramme distance - format d'écran	●	●
	Lampe 24 V 150 W quartz	●	●
	Condenseur spécial	●	●
	Condenseur haut rendement	●	●
40	BOITIER DE TELECOMMANDE	●	●
41	Touche de télécommande Marche Avant	●	●
42	Touche de télécommande Marche Arrière	●	●
43	Touche de téléc. Mise au point (Avant/Arrière)	●	●
44	Interrupteur Marche/Arrêt TIMER	●	●
45	Témoin de mise en service TIMER	●	●
46	TIMER Réglage du temps de projection	●	●
47	GRADATEUR Réglage de l'intensité lumineuse	●	●
48	Témoin de surtension lampe proj. (rouge)	●	●

SOMMAIRE

1	LE DIASYSTEM
2	CONSEILS D'UTILISATION
3	ALIMENTATION DE L'APPAREIL
4	MISE EN SERVICE
5	DISJONCTEUR DE SECURITE
6	PROJECTION SUR ECRAN INCORPORE (RETROPROJECTION)
7	PROJECTION SUR ECRAN ACCESSOIRE
8	MISE EN PLACE DES DIAPOSITIVES
9	CHARGEMENT DE L'APPAREIL
9.1	Utilisation avec magasins 36, ou 50 vues
9.2	Utilisation avec magasins rotatifs
9.3	Utilisation avec adaptateur sans panier
10	PASSAGE D'UNE VUE A L'AUTRE
10.1	Passage manuel
10.2	Passage télécommandé
10.3	Passage automatique avec accessoires
11	MISE AU POINT DE LA PROJECTION
11.1	Mise au point manuelle
11.2	Mise au point télécommandée
11.3	Mise au point autofocus
12	CADRAGE DES IMAGES
12.1	Sur écran incorporé
12.2	Sur écran accessoire
13	LE GRADATEUR
14	LE TIMER
15	LE SYNCHRONISATEUR INCORPORE
16	CHANGEMENT DE LAMPES
16.1	Remplacement de la lampe de projection
16.2	Remplacement de la lampe de la table lumineuse
17	QUELQUES CONSEILS UTILES
17.1	Nettoyage de l'appareil et de l'écran
17.2	Nettoyage des parties optiques
17.3	Protéger votre DIASYSTEM

1. LE DIASYSTEM

Le DIASYSTEM vous permet, grâce à son écran incorporé, de voir instantanément vos diapositives, même dans des conditions de lumière ambiante difficile.

C'est également un projecteur classique, qui vous fera mieux apprécier vos diapositives, sur projection grand écran.

De plus, une table lumineuse incorporée double format, vous rendra de grands services, pour classer vos diapositives.

Le DIASYSTEM c'est trois appareils en UN.

2. CONSEILS D'UTILISATION

— Veiller à poser votre DIASYSTEM sur un endroit stable, et assurez-vous qu'aucun objet, papier ou tapis de table, ne risque de gêner la ventilation. Pour un fonctionnement dans une bibliothèque par exemple, laisser une circulation d'air suffisante, autour de l'appareil.

— Manipuler les organes optiques (écran, miroir, objectif) avec soin, éviter toutes rayures, susceptibles de dégrader la qualité de votre projection.

3. ALIMENTATION DE L'APPAREIL

— Le DIASYSTEM fonctionne uniquement sur tensions alternatives 50 ou 60 Hz (de 110 volts à 240 volts), à l'exclusion de toute autre source (ex. courant continu...).

— Avant de brancher celui-ci sur votre réseau, vérifier que l'adaptation est correcte.

- L'appareil est livré réglé sur 220 volts.

- Pour un secteur plus fort, positionner le sélecteur (15) sur 240 volts.

- Pour un secteur de 110 V ou 130 V, positionner le sélecteur (15) sur la valeur correspondante, mais attention :

Dans ce cas, il faut impérativement remplacer le fusible de protection, situé dans le porte-fusible (14).

Pour cela, dévisser à l'aide d'une pièce de monnaie, la tête du porte-fusible, et le remplacer par le fusible situé dans le logement (11) sous la trappe (8).

- Fusible 2,5 AT pour secteur 110/130 V.

- Fusible 1,25 AT pour secteur 220/240 V.

L'ouverture de la trappe se fait selon les figures (10) voir paragraphe (16.1) pour plus de détails.

4. MISE EN SERVICE

Après avoir vérifié l'adaptation correcte à votre réseau (voir paragraphe 3).

Dérouler le cordon d'alimentation (12), et le raccorder à une prise secteur.

Actionner l'interrupteur Marche/Arrêt (13) à côté du cordon secteur, la ventilation fonctionne, ainsi que la lampe de projection (pour les appareils avec GRADATEUR). Voir paragraphe (13).

5. DISJONCTEUR DE SECURITE

La protection de la diapositive est assurée par un disjoncteur thermique. Celui-ci coupe l'alimentation de l'appareil lorsque la ventilation déficiente provoque une élévation de température anormale.

La remise en service de l'appareil doit être faite manuellement par l'action sur le levier (10), situé sous la trappe (8). Fig. 1. Prendre soin d'éliminer la cause de la disjonction, Ec : Grille de ventilation bouchée, ventilateur bloqué, projection en caisson mal aéré (température ambiante anormalement élevée).

L'ouverture de la trappe se fait selon les figures (10) voir paragraphe (16.1) pour plus de détails.

6. PROJECTION SUR ECRAN INCORPORE (Rétroprojection)

La projection sur écran incorporé, ne nécessite pas de faire le noir. Eviter toutefois de placer l'écran près d'une source de lumière violente.

Pour mettre le DIASYSTEM en position rétroprojection, procéder aux opérations qui suivent :

- Déverrouiller la face avant (5), en exerçant une légère traction (sur les deux côtés) pour libérer le cadre d'écran (1) fig. 2A, puis basculer celle-ci jusqu'à sa position crantée, fig. 2B.
- Mettre en place le porte miroir (3), en le faisant pivoter fig. 2C. Sa position est correcte, lorsque le verrouillage est effectué. Eviter également de toucher directement le miroir.
- Basculer le cadre (1), en évitant de toucher directement l'écran, également jusqu'à sa position de crantage, fig. 2D.
- Vous pouvez maintenant effectuer la mise en place de vos diapositives (paragraphe 8).

NOTA : Pour refermer l'appareil, procéder aux opérations inverses décrites ci-dessus.

Pour déverrouiller la face avant, effectuer une légère pression sur les côtés des deux joues, fig. 2E. Veillez particulièrement au crantage du cadre d'écran, sur la face avant ; deux ergots : A Fig. 2F.

7. PROJECTION SUR ECRAN ACCESSOIRE

La projection sur écran accessoire, peut de faire DIASYSTEM fermé (ex. : utilisation avec panier droit), ou ouvert (ex. : panier rotatif, passe-vues sans magasin).

Pour ouvrir l'appareil procéder comme il suit :

- Déverrouiller la face avant (5), en exerçant une légère traction (sur les deux côtés), pour libérer le cadre d'écran (1) fig. 2A.
- Basculer le cadre (1), en évitant tout contact direct avec l'écran, jusqu'à la position verticale (dépasser le point de crantage de la position rétroprojection) fig. 3A. Otez-le en tirant vers le haut, et posez-le dans un endroit sûr. Fig. 3B.

La face avant peut être refermée, ou basculée pour faciliter les opérations de chargement (paragraphe 9), ou lors de l'utilisation d'objectifs différents.

Le DIASYSTEM est équipé d'origine d'un objectif spécial (focale 85 mm) pour la rétroprojection sur l'écran incorporé. Il convient également pour la projection sur écran accessoire.

L'utilisation de tout autre objectif de la gamme PRESTINOX, est possible pour la projection. Choisissez le modèle qui vous convient en vous aidant du diagramme (29) au dos de l'appareil, et consultez votre revendeur.

NOTA : Pour refermer l'appareil, procéder aux opérations inverses décrites ci-dessus.

Ne pas oublier de replacer l'objectif d'origine.

Pour déverrouiller la face avant, effectuer une légère pression sur les côtés des deux joues. Fig. 2E.

Veillez particulièrement au crantage du cadre d'écran, sur la face avant ; deux ergots : A Fig. 2F.

8. MISE EN PLACE DES DIAPOSITIVES

La table lumineuse (7), peut être mise en service à volonté par l'interrupteur à poussoir (20).

Deux diapositives peuvent prendre place dessus, vous aidant ainsi dans votre sélection et votre classement.

Au cours d'une projection, elle vous rendra service comme lampe de salle, pour faciliter vos interventions sur l'appareil. Classer toujours vos diapositives dans les différents mode de passage de vues (Panier, adaptateur vrac), dans le sens imposé par le système optique des projecteurs, fig. 4.

(Sens identique en rétroprojection et projection).

9. CHARGEMENT

Le DIASYSTEM permet de passer toutes les diapositives 36 x 36 ou format inférieur : 24 x 36, 24 x 24 etc., montées sous cadre 5 x 5 cm, en carton, plastique, ou sous verre (épaisseur maxi 3,2 mm).

L'appareil est livré avec un magasin droit standard (50) de 36 vues. Il reçoit également les magasins du même type (51), de 50 vues.

Sans outil, vous pouvez aisément le transformer pour utiliser, soit les magasins rotatifs PAXIMAT de 100 vues (52), avec adaptateur Prestinox, soit le passe-vues en vrac PRESTIMATIC SM 30 (53) (sans magasin).

NOTA : (SM 30) L'utilisation des cadres carton déformés est déconseillée.

9.1 Utilisation avec magasin de 36, ou 50 vues

Fig. 5A

La rampe (54) doit être bien en place, sur le couloir de l'appareil. La barrette (55), placée sur la partie du poussoir (19), doit être bien crantée sur celui-ci. La lettre **A**, gravée sur la barrette, orienté vers la diapositive.

Tirer le poussoir (19) de manière à dégager le couloir. Introduire le magasin, par l'arrière du couloir de projection jusqu'à la première photo (position crantée).

Engager celle-ci dans l'appareil, manuellement, ou à l'aide de la télécommande.

9.2 Utilisation avec magasin rotatif PAXIMAT 100 vues Fig. 5B

Possible uniquement en projection sur écran accessoire. Retirer l'écran incorporé (paragraphe 7).

Retirer la rampe (54) du couloir en la dégageant vers le haut et vers l'intérieur de l'appareil.

Retirer également la barrette (55), en la tirant vers le haut. Tirer le poussoir (19) de manière à dégager le couloir.

Mettre en place le berceau (56); vérifier que la roue dentée qu'il comporte s'encastre bien sur celle du couloir (Tourner manuellement cette roue, pour obtenir le bon positionnement de l'ensemble).

Adapter la couronne dentée (57) sur le magasin rotatif (52).

Il suffit alors de poser le magasin (avec sa couronne) sur le berceau.

Vérifier le bon fonctionnement du magasin, en manœuvrant le poussoir (19) une ou deux fois.

9.3 Utilisation avec l'adaptateur PRESTIMATIC SM Fig. 5C

Retirer la rampe (54) du couloir, en la dégageant vers le haut et vers l'intérieur de l'appareil.

La barrette (55) placée sur la partie supérieure du poussoir, (19) doit être bien crantée sur celui-ci. La lettre **B**; gravée sur la barrette, orientée vers la diapositive.

Tirer le poussoir (19) de manière à dégager le couloir.

Le PRESTIMATIC SM 30 se pose simplement, à la place des magasins de diapositives.

Le jeu existant entre le Prestimatic et le couloir est normal, et nécessaire au bon fonctionnement (voir instructions livrées avec le SM 30).

10. PASSAGE D'UNE VUE A L'AUTRE

10.1 Passage manuel

Il se fait, en marche avant seulement, en manœuvrant le poussoir à fond de course, d'avant en arrière.

10.2 Passage télécommandé

La télécommande (40) peut être utilisée en place dans l'appareil, ou à distance.

Pour ôter celle-ci du DIASYSTEM, effectuer une pression sur le repère strié, le boîtier est alors déverrouillé et peut être aisément pris en main fig. (6).

Il suffit d'une pression (environ un quant de seconde), sur la touche (41) pour obtenir le passage à la vue suivante.

Une même impulsion, sur la touche (42) provoque le retour à la diapositive précédente.

Une pression prolongée, sur les touches, avant ou arrière, provoque le passage de plusieurs photos.

10.3 Passage automatique avec accessoires extérieurs

La prise DIN 6 broches (28), permet le raccordement de la plupart des dispositifs de synchronisation, au standard DIN, fig. 7A, pour la réalisation de montages audiovisuels.

Fig. 7A

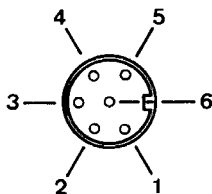

- Contact 1 - 3 : Marche arrière
- Contact 2 - 3 : Marche avant (synchro)
- Entre 6 - 3 : Alimentation 12 V AC
- 3 : Commun.

Ces dispositifs peuvent être accessoires, ou incorporés dans l'appareil (ex. Magnétophone à cassette audiovisuel PRESTINOX). Fig. 7B, 7C.

11. MISE AU POINT DE LA PROJECTION

Introduire la première diapositive en projection puis procéder au réglage — (la netteté de la projection dépend naturellement de la netteté des diapositives).

11.1 Réglage manuel : 2100, 2200 (autofocus débrayé).

Amener la molette (16) en position médiane, et la maintenir.

Faire tourner à la main l'objectif, dans un sens ou dans l'autre, de manière à obtenir une image nette.

Pour les vues suivantes, agir manuellement sur la molette, pour effectuer la mise au point.

11.2 Réglage télécommandé : 2100

Procéder comme pour le réglage manuel (11.1), pour la première diapositive, puis agir sur les touches (43) pour les vues suivantes.

11.3 Réglage automatique AUTOFOCUS 2200

Le système AUTOFOCUS est débrayable, par l'action sur la touche (18) (touche enfoncée). Ceci dans le cas de projection avec des diapositives, uniquement montées sous cache verre.

Assurez-vous que le système est en service, touche (18) relâchée.

Attendre la stabilisation de la molette (16) (vérifier que l'objectif n'est pas trop enfoncé, gênant alors le système). Maintenir la molette ainsi stabilisée et effectuer, manuellement, la première mise au point, en agissant sur l'objectif.

La mise au point se fera alors automatiquement, sans autre intervention, pour les vues suivantes.

Pour obtenir une régularité de fonctionnement, ne pas mélanger les photos montées sous caches carton, et celles montées sous cache verre

NOTA : Si votre DIASYSTEM n'a pas été utilisé depuis longtemps, il est conseillé de manœuvrer plusieurs fois la molette (16), afin de redonner toute sa souplesse au dispositif, (avant réglage).

Afin d'éviter une détérioration éventuelle du système autofocus, il est recommandé de ne pas placer un cache vide en projection.

12. CADRAGE DE L'IMAGE

12.1 Sur écran incorporé (rétroprojection)

Le réglage du cadrage de l'image a été réalisé en usine. Il peut être nécessaire à l'utilisateur de retoucher ce réglage en fonction de ses diapositives.

Pour cela, après avoir pris connaissance de toutes les opérations décrites précédemment :

Effectuer le cadrage à votre convenance à l'aide d'un tournevis en agissant sur les vis (4) du porte miroir : vis supérieure pour le cadrage horizontal, vis inférieure pour cadrage vertical, fig. 8.

NOTA : Il existe une différence normale de positionnement de la diapositive entre le passage manuel ou automatique (cadrage horizontal). Tenir compte de cet élément suivant le modèle de votre DIASYSTEM pour l'opération décrite ci-dessus.

12.2 Sur écran accessoire

Les deux pieds de réglage (6) permettent le rattrapage horizontal de la projection.

Positionner l'appareil le plus possible dans l'axe central de l'écran et perpendiculairement à celui-ci.

Vous obtiendrez ainsi une projection sans déformation et un maximum de netteté et de qualité d'image projetée.

13. LE GRADATEUR

Le curseur linéaire (47) de la télécommande, permet d'agir à volonté sur l'intensité lumineuse de la lampe de projection.

Un témoin (48) de couleur verte, est illuminé tant que la tension aux bornes de la lampe de projection est normale. Ce même témoin, passe au rouge clignotant, lorsque la tension devient dangereuse, pour la durée de vie de la lampe.

Dans ce cas, vérifier en premier que l'appareil est sur la bonne tension (voir paragraphe 3). Placer de préférence le sélecteur de tensions sur la valeur la plus forte correspondante à votre réseau (130 ou 240).

Si le clignotant persiste, agir ensuite sur le curseur du gradateur (47).

14. LE TIMER (minuterie)

Le Timer, permet le passage régulier d'une vue à l'autre, à la cadence de votre choix (variable de 5 à 25 secondes). Mettre le Timer en service à l'aide de l'interrupteur (44) situé sur la télécommande. Le témoin (45) rouge doit s'illuminer. Agir sur le curseur linéaire (46) pour régler le temps de votre projection.

15. LE SYNCHRO INCORPORÉ

Celui-ci, permet en liaison avec un magnétophone stéréo (bobine ou cassette), de réaliser un programme audiovisuel complet SON + IMAGE.

Dans tous les cas la piste "SON" du canal droit, sera réservée pour l'inscription des "TOPS" (1000 Hz), nécessaire au changement de diapositives. (Voir fig. 9, prises aux standards DIN).

Raccordement du DIASYSTEM

Deux prises DIN 5 broches "stéréo" permettent les liaisons au magnétophone (27), et à l'amplificateur (26). Effectuer les raccordements de vos appareils, à l'aide de câbles compatibles aux standards de ceux-ci, (le plus courant : DIN ou CINCH).

La liaison magnétophone doit être réalisée entre la prise (27) du DIASYSTEM et la prise entrée / sortie de votre magnétophone.

La liaison amplificateur permet le mélange du son canal gauche du magnéto vers les deux voies (GAUCHE et DROITE) de l'amplificateur (Son en Monophonie).

Mise en service du synchro :

Appuyer sur le bouton (22). Un des deux témoins (24) ou (25) doit s'allumer. (Fonction de la position du bouton (23)).

Enregistrement des "TOPS"

— Appuyer sur le bouton (23) de manière que le témoin (25) d'enregistrement reste allumé.

— Positionner votre magnétophone en mode enregistrement. (Voir mode d'emploi de celui-ci).

– Appuyer sur la touche "TOPS" (21), pour obtenir le changement de vues, ainsi que l'enregistrement du signal (1000 Hz) de commande. Une impulsion trop longue fera passer plusieurs diapositives.

NOTA : Sur les magnétophones possédant un contrôle du niveau d'enregistrement, agir sur la commande de réglage manuelle (comme pour un enregistrement sonore) et régler le niveau des "TOPS" entre 0 dB et – 10 dB.

– Le réglage du niveau peut être réalisé, sans faire défiler le magasin de diapositives. Pour cela, après avoir enclenché le synchro en mode enregistrement, relâcher le bouton (22) de mise en service (voyants éteints).

– Sur la plupart des magnétophones à cassettes stéréo, l'enregistrement SON et IMAGE ne peut être réalisé que simultanément.

Après enregistrement de votre programme

Lecture de la bande enregistrée

– Appuyer sur la touche (23) du synchro, de manière à allumer le témoin vert (24).

– Placer le DIASYSTEM et le magnéto au point de départ de votre programme.

– Le changement de vues doit s'effectuer lorsque la bande défile en mode lecture, suivant votre enregistrement initial.

16. CHANGEMENT DE LAMPES

16.1 Changement de la lampe de projection

L'accès à la lampe et aux lentilles, se fait par la trappe (8), située sur le dessus de l'appareil et sous le cadre d'écran (voir paragraphe (7) pour l'ouverture du DIASYSTEM).

IMPORTANT : Attendre que l'appareil soit suffisamment refroidi pour changer la lampe (sur un appareil chaud, laisser tourner la ventilation, pour accélérer le refroidissement).

Effectuer ensuite l'opération DIASYSTEM sur arrêt (13). Enlever la trappe comme indiqué sur les figures 10A à 10D en effectuant une légère pression sur la partie striée. Faire glisser la trappe vers l'intérieur du passage des diapositives. Arrivé en butée, celle-ci est libérée et peut être totalement ôtée.

Faire pivoter le toit de cheminée métallique (60), comme représenté sur les fig. 10C et 10D. Celui-ci est également amovible.

IMPORTANT : Eviter toutes manipulations des lampes (en état de fonctionnement). Quartz (iode, halogène, xenon...) directement avec les doigts. Utiliser le capuchon de l'emballage.

Les empreintes digitales sur le quartz provoquent le noircissement prématuré de l'ampoule.

– Utiliser EXCLUSIVEMENT DES LAMPES 24 V - 150 W

– Effectuer le changement de lampe

– Remonter l'ensemble de manière inverse, en veillant particulièrement à bien engager le toit de cheminée en dessous des deux pattes assurant le point d'articulation.

NOTA : Utiliser le logement (9) sous la trappe pour votre lampe de rechange.

16.2 Remplacement de la lampe de la table lumineuse

Effectuer cette opération DIASYSTEM sur arrêt (13).

Enlever l'écran de la table lumineuse (7), en vous aidant par exemple d'une lime à ongle.

Introduire celle-ci verticalement selon la fig. 11, et faire légèrement levier vers l'extérieur de l'écran de manière à libérer les crochets.

– Oter l'écran

– Remplacer la lampe en écartant légèrement les lames de contact, par une lampe de même type : Navette 12 V - 5 W (couramment utilisé en automobile)

– Remonter l'écran, jusqu'à encliquetage de celui-ci sur DIASYSTEM.

17. QUELQUES CONSEILS UTILES

17.1 Nettoyage de l'appareil et de l'écran

Utiliser toujours un chiffon doux sans peluche, pour nettoyer l'appareil. N'utiliser jamais de produits contenant des solvants. Certains produits à vitre peuvent convenir.

17.2 Nettoyage des parties optiques

Pour dépoussiérer lentilles, objectif, miroir, utiliser de préférence un pinceau avec poire soufflante (courant en accessoires photo).

On peut toutefois employer un chiffon doux sans peluche. Eviter absolument tous produits chimiques, non prévu à l'usage optique.

17.3 Protéger votre DIASYSTEM

Conserver l'emballage de votre appareil, il vous servira en cas de transport difficile.

Protéger convenablement l'appareil de la poussière, si celui-ci n'est pas utilisé pendant de longues périodes.

Laisser cette notice sur l'écran comme protection.

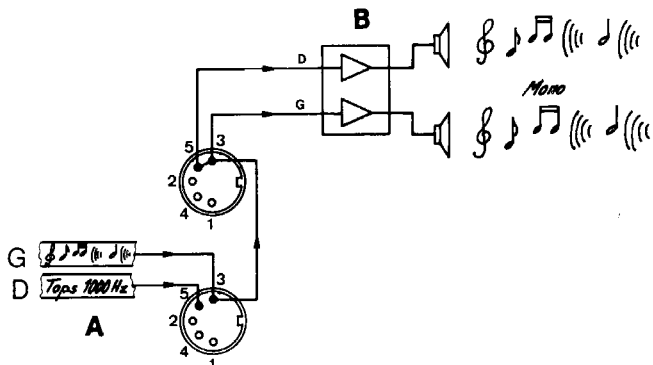
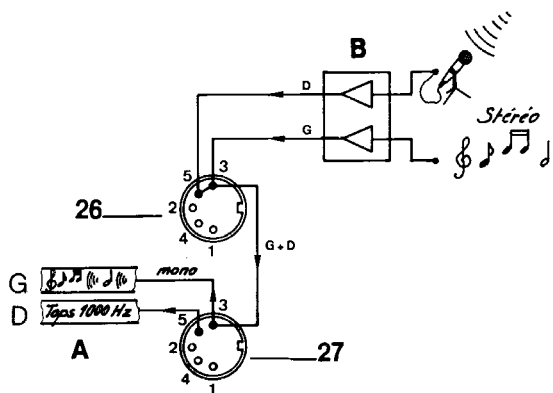
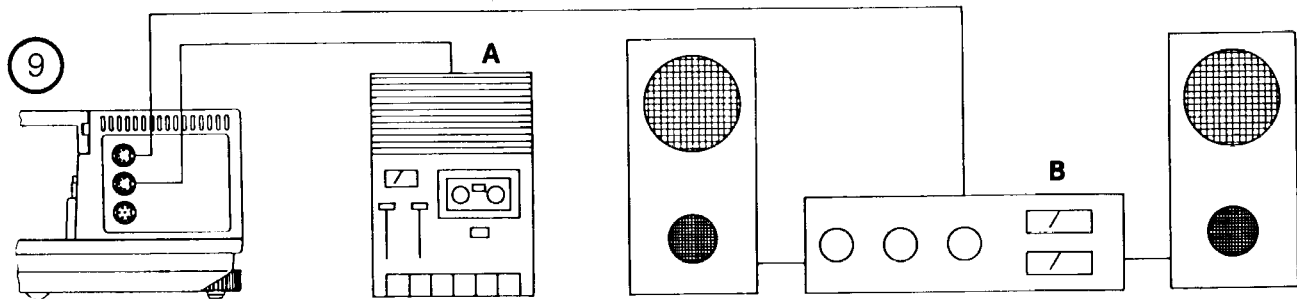
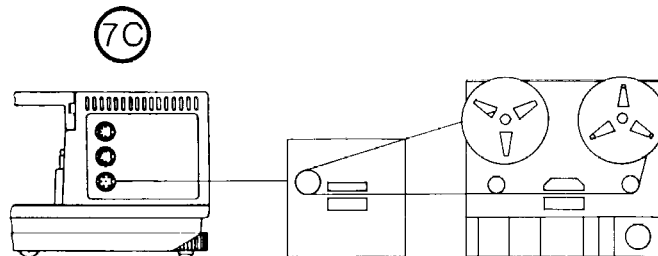
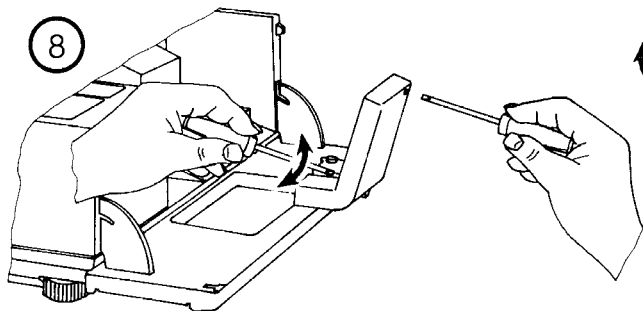
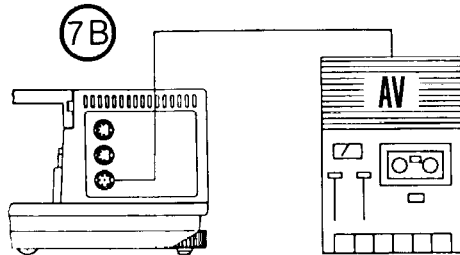
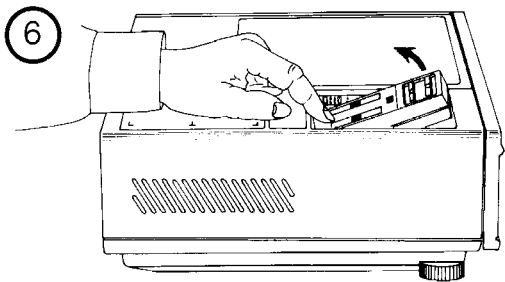

10A

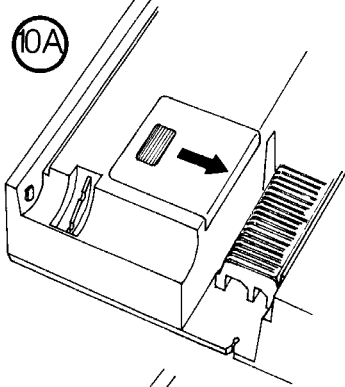

10B

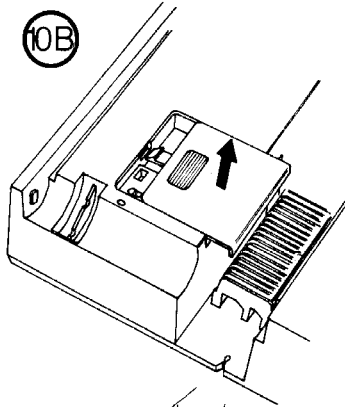

11

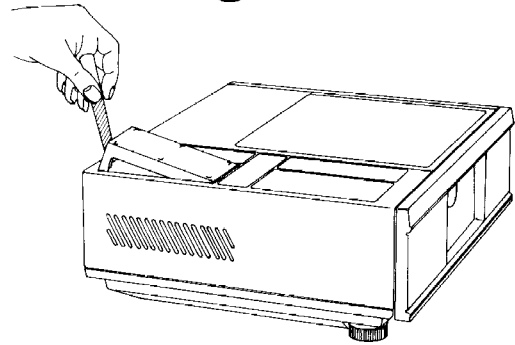

10C

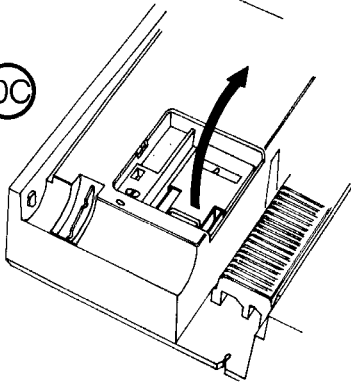

10C

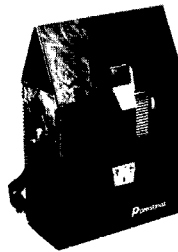
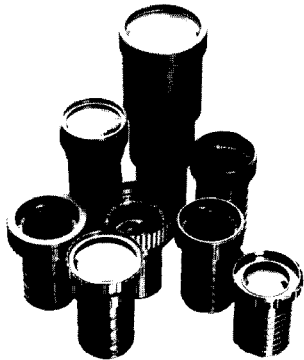
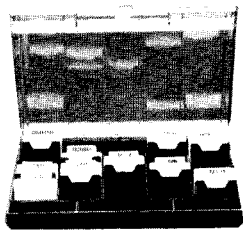
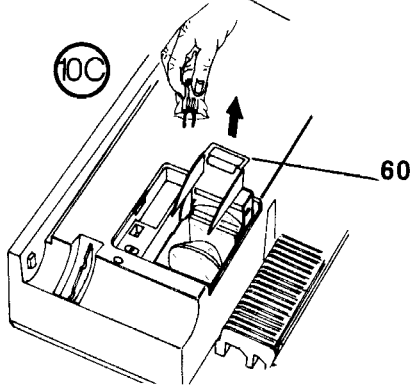

Prestinox

Route de Tremblay - bp 5 - 93420 Villepinte - France - telex prestix 230 232 F

ref 184.483.00

imprimé en France Ruckert